

# DADI ESAGONALI CIECHI CON CALOTTA SFERICA METALLICA DIN 1587

## HEXAGON BLIND NUTS WITH METALLIC SPHERICAL CAP DIN 1587

**ART. 609**

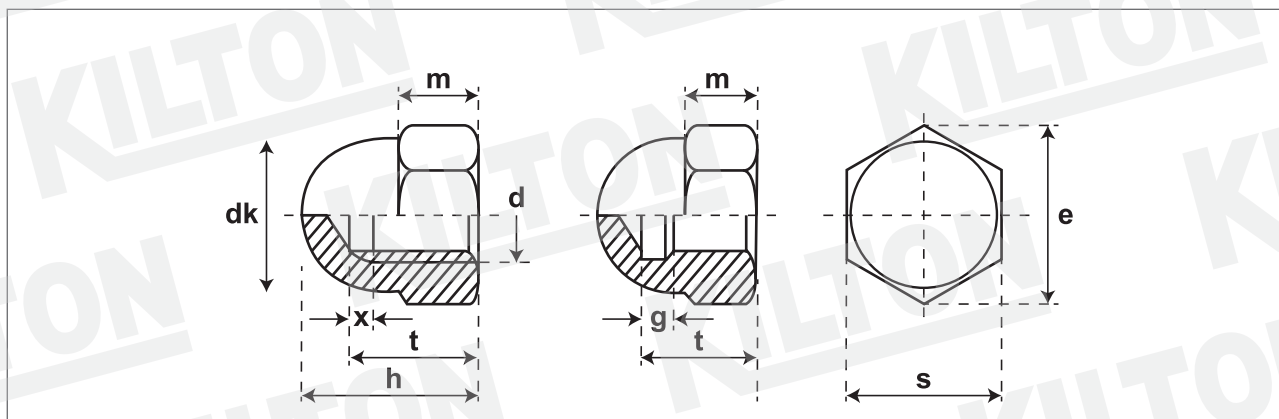

Quantità - Quantity

Materiale - Material

Lunghezza Ribattino - Shank length

Lunghezza Vite - Screw length

Durezza superficiale - Surface hardness

Durezza Rockwell - Core Rockwell

Testa Rif. - Head according to Uni/Din

Filetto Rif. - Thread according to Uni/Din

Trattamento superficiale - Surface treatment

Acciaio - Steel CL.8 (6S)

Din 1587

d	passo grosso	dk max.	h nom.	m max.	x max.	g max.	s nom. = max.	e min.	t min.	t max.						
M4	0,70	6,5	8	4,1	1,4	-	7	7,66	5,26	5,74						
M5	0,80	7,5	10	5,4	1,6	-	8	8,79	7,21	7,79						
M6	1,00	9,5	12	6	2	-	10	11,05	7,71	8,29						
M8	1,25	12,5	15	8,5	2,5	-	13	14,38	10,7	11,4						
M10	1,50	15	18	10	3	-	17	17,77	12,7	13,4						
M12	1,75	17	22	11,7	-	6,4	19	20,03	15,7	16,4						
M14	2,00	20	25	13	-	7,3	22	23,35	17,7	18,4						
M16	2,00	23	28	16	-	7,3	24	26,75	20,6	21,4						
M18	2,50	26	32	18,7	-	9,3	27	29,56	24,5	25,4						
M20	2,50	28	34	19,7	-	9,3	30	32,95	25,6	26,4						
M22	2,50	33	39	22,7	-	9,3	32	37,29	28,6	29,4						
M24	3,00	34	42	23,5	-	10,7	36	39,55	30,5	31,5						

Disegno/Drawing:

KLT-A1-0120/1 ART.609

Cod. cliente/Client code:

Confezione/Packing:

Box

Note:

**KILTON**  
PRODUZIONE VITERIE