

DADI ESAGONALI ALTI UNI 5587

TICK HESAGON NUTS UNI 5587

ART. 601

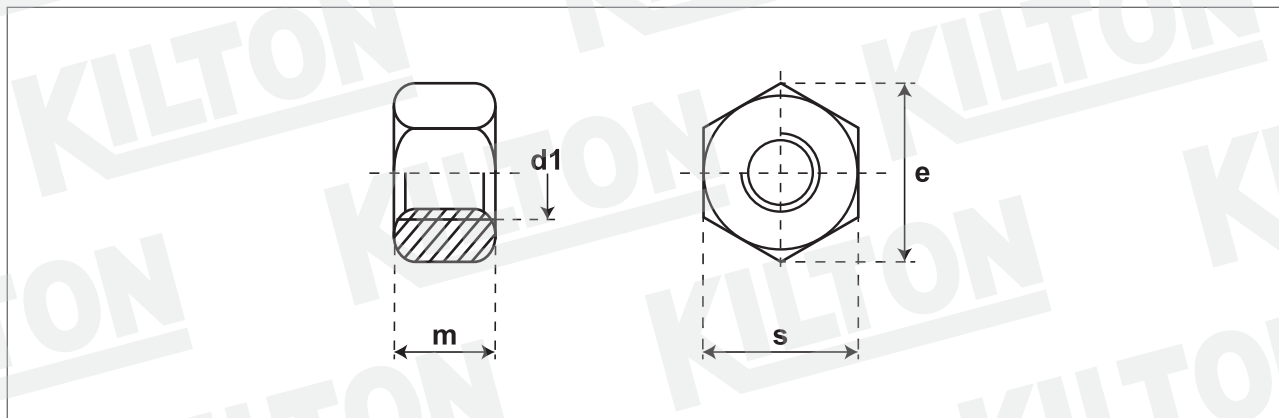

Quantità - Quantity

Materiale - Material

Acciaio - Steel (C=0,25% max.)

Lunghezza Ribattino - Shank length

Lunghezza Vite - Screw length

Durezza superficiale - Surface hardness

Durezza Rockwell - Core Rockwell

Testa Rif. - Head according to Uni/Din

Uni 5587

Filetto Rif. - Thread according to Uni/Din

Trattamento superficiale - Surface treatment

d1	passo grosso	e min.	s	m											
M3	0,50	6,08	5,5	3											
M4	0,70	7,74	7	4											
M5	0,80	8,87	8	5											
M6	1,00	11,05	1	6											
M7	1,00	12,12	11	7											
M8	1,25	14,38	13	8											
M10	1,50	18,90	17	10											
M12	1,75	21,10	19	12											
M14	2,00	24,49	22	14											
M16	2,00	26,75	24	16											
M18	2,50	30,14	27	18											
M20	2,50	33,53	30	20											
M22	2,50	35,72	32	22											

Disegno/Drawing:

KLT-A1-0120/1 ART.601

Cod. cliente/Client code:

Confezione/Packing:

Box

Note:

KILTON
PRODUZIONE VITERIE