

VITI TRILOBATE TESTA ESAGONALE FINITA RONDELLA DENTELL. SOTTOTESTA

TRILOBULAR HEX WASHER HEAD THREAD FORMING SCREWS WITH 18 TEETH FOR SERRATION

ART. 443D

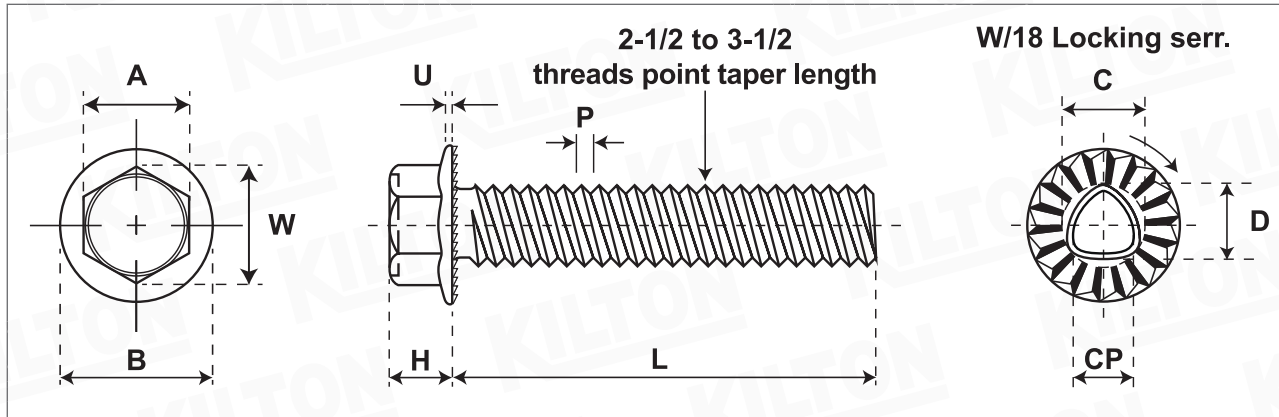

Quantità - Quantity

Materiale - Material

Lunghezza Ribattino - Shank length

Lunghezza Vite - Screw length

Durezza superficie - Surface hardness

Durezza a cuore - Core hardness

Testa Rif. - Head according to Uni/Din

Filetto Rif. - Thread according to Uni/Din

Trattamento superficie - Surface treatment

1018 - 1022

Hv Min. 450

Hv 240 - 390

Din 7500

Zincate Cr3 + Lubrificate

SIZE	A		B		H	U	W	CP	C		D		P	Case Depht mm.	Torsion min. Kg./cm.
	min	max	min	max	max	min	min	max	min	max	min	max			
M 3	4,82	5,00	5,80	6,40	2,60	0,40	5,50	2,58	2,98	3,06	2,87	2,94	0,50	0,05-0,18	16
M 4	6,78	7,00	8,50	9,20	3,50	0,80	7,59	3,40	3,98	4,06	3,84	3,94	0,70	0,10-0,25	35
M 5	7,78	8,00	11,00	11,80	5,40	1,00	8,71	4,31	5,00	5,09	4,83	4,94	0,80	0,10-0,25	73
M 6	9,78	10,00	13,00	14,00	6,60	1,10	10,95	5,12	6,00	6,10	5,79	5,94	1,00	0,15-0,28	123
M 8	12,73	13,00	17,00	18,00	8,10	1,20	14,26	6,91	8,00	8,13	7,76	7,94	1,25	0,15-0,28	296
M 10	14,73	15,00	21,30	22,30	9,20	1,50	16,50	8,69	10,00	10,15	9,73	9,94	1,50	0,15-0,32	602

Lunghezza nominale/Nominal length: L: fino a/up to 10 mm +/- 0,30 da/from 10 mm a/to 20 mm +/- 0,35 da/from 20 mm a/to 30 mm +/- 0,42 da/from 30 mm a/to 50 mm +/- 0,50 da/from 50 mm a/to 80 mm +/- 0,60

Disegno/Drawing: KLT-B1-0875/2 ART.443D

Cod. cliente/Client code:

Confezione/Packing: Box

Note:

KILTON
PRODUZIONE VITERIE