

VITI METRICHE TESTA SVASATA CAVA ESAGONALE FERRO

EXAGON SOCKET FLAT HEAD MACHINE SCREWS

ART. 422

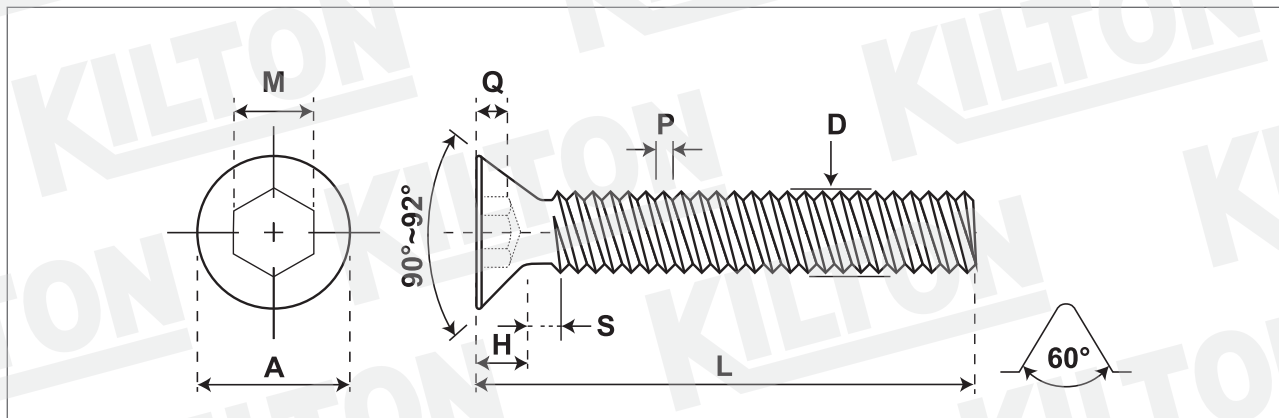

Quantità - Quantity

Materiale - Material

FERRO

Lunghezza Ribattino - Shank length

Lunghezza Vite - Screw length

Durezza superficie - Surface hardness

Durezza a cuore - Core hardness

Testa Rif. - Head according to Uni/Din

Uni 5933 Din 7991

Filetto Rif. - Thread according to Uni/Din

Din 13 6g

Trattamento superficie - Surface treatment

Zincate Cr.3

SIZE	A		H	Q		Chiave n°	M	S	D		P							
	min	max	max	min	max		max	max	min	max								
M 3	5,70	6,00	1,70	0,95	1,20	2	2,10	1,00	2,87	2,98	0,50							
M 4	7,64	8,00	2,30	1,56	1,80	2,5	2,60	1,40	3,84	3,98	0,70							
M 5	9,64	10,00	2,80	2,05	2,30	3	3,10	1,60	4,82	4,98	0,80							
M 6	11,57	12,00	3,30	2,25	2,50	4	4,12	2,00	5,79	5,97	1,00							
M 8	15,57	16,00	4,40	3,20	3,50	5	5,14	2,50	7,76	7,97	1,25							
M 10	19,48	20,00	5,50	4,10	4,50	6	6,14	3,00	9,73	9,97	1,50							
M 12	23,48	24,00	6,50	4,30	4,60	8	8,17	3,50	11,70	11,96	1,75							

Lunghezza nominale/Nominal length: L: da/from 4 mm a/to 7 mm +/- 0,25 da/from 8 mm a/to 11 mm +/- 0,30 da/from 12 mm a/to 19 mm +/- 0,30 da/from 20 mm a/to 34 mm +/- 0,40 da/from 35 mm a/to 54 mm +/- 0,50 oltre/over 55 mm incl. +/- 1,00

Disegno/Drawing:

KLT-A1-0179/1 ART.422

Cod. cliente/Client code:

Confezione/Packing:

Box

Note:

KILTON
PRODUZIONE VITERIE