

VITI METRICHE TESTA MEZZA TONDA CON CAVA ESAGONALE DENTELLATE 10.9

SPECIAL TRUSS HEAD WITH SERRATION

ART. 325D

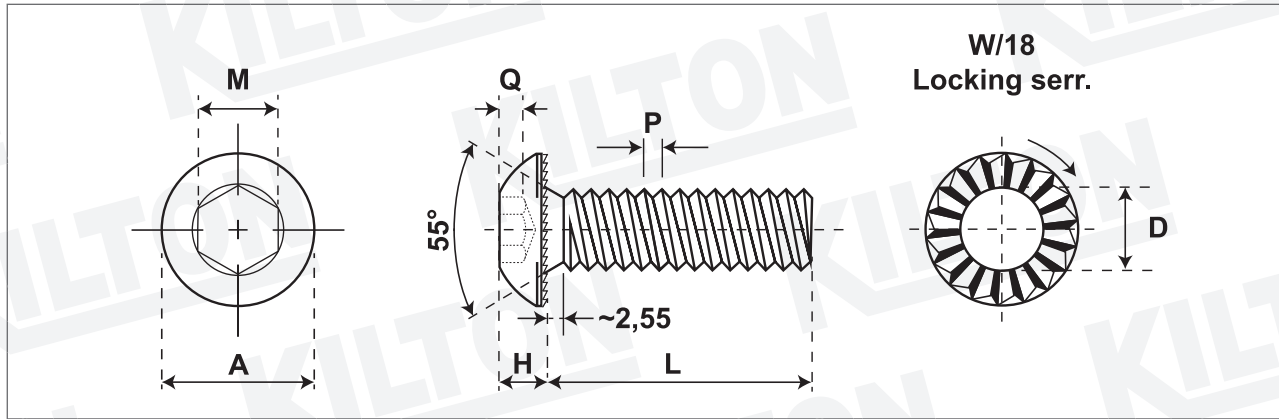

Quantità - Quantity

Materiale DIA. 5,23 - Material DIA. 5,23

1018-1022

Lunghezza Ribattino - Shank length

Lunghezza Vite - Screw length

Durezza superficiale - Surface hardness

Bonifica 10.9

Durezza a cuore - Core hardness

Bonifica 10.9

Testa Rif. - Head according to Uni/Din/Iso

Filetto Rif. - Thread according to Uni/Din

Din 13 6g

Trattamento superficiale - Surface treatment

Brunite

SIZE	A		H		Q	Drive n°	M	D		P						
	min	max	min	max				min	max							
M 6	13,57	14,00	4,10	4,30	2,60	5	5,06	5,79	5,97	1,00						

Lunghezza nominale/Nominal length: L: +/-0,20

Larghezza svasatura sottotesta/Subwoofer width: mm 7,85-8,00

Disegno/Drawing: KLT-A1-0119/2 ART.325D

Cod. cliente/Client code:

Confezione/Packing:

Note:

KILTON
PRODUZIONE VITERIE