

VITI METRICHE TESTA MEZZA TONDA CON CAVA ESAGONALE 10.9

SPECIAL TRUSS HEAD

ART. 325

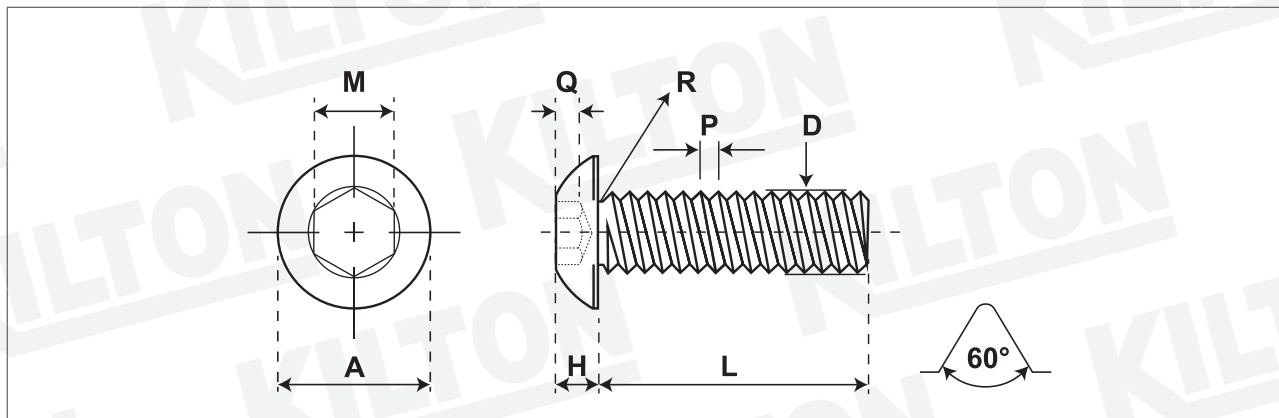

Quantità - Quantity

Materiale DIA. 5,23 - Material DIA. 5,23

1018-1022

Lunghezza Ribattino - Shank length

Lunghezza Vite - Screw length

Durezza superficie - Surface hardness

Bonifica 10.9

Durezza a cuore - Core hardness

Bonifica 10.9

Testa Rif. - Head according to Uni/Din/Iso

Filetto Rif. - Thread according to Uni/Din

Din 13 6g

Trattamento superficie - Surface treatment

Zincate Cr3

SIZE	A		H		Q	Drive n°	M	R max	D		P								
	min	max	min	max					min	max									
M 6	13,60	14,00	4,10	4,40	2,60	5	5,06	0,80	5,79	5,97	1,00								

Lunghezza nominale/Nominal length: L: da/from 4 mm a/to 7 mm +/- 0,25 da/from 8 mm a/to 11 mm +/- 0,30 da/from 12 mm a/to 19 mm +/- 0,35 da/from 20 mm a/to 34 mm +/- 0,40 da/from 35 mm a/to 54 mm +/- 0,50 oltre/over 55 mm incl. +/- 1,00

Disegno/Drawing: KLT-A1-0119 ART.325

Cod. cliente/Client code:

Confezione/Packing: Industr.

Note:

KILTON
PRODUZIONE VITERIE