

VITI PER POMOLI TESTA MEZZA TONDA IMPRONTA POZI COMBINATA Ø 5 6 8

TRUSS WASHER HEAD MACHINE SCREWS

ART. 322

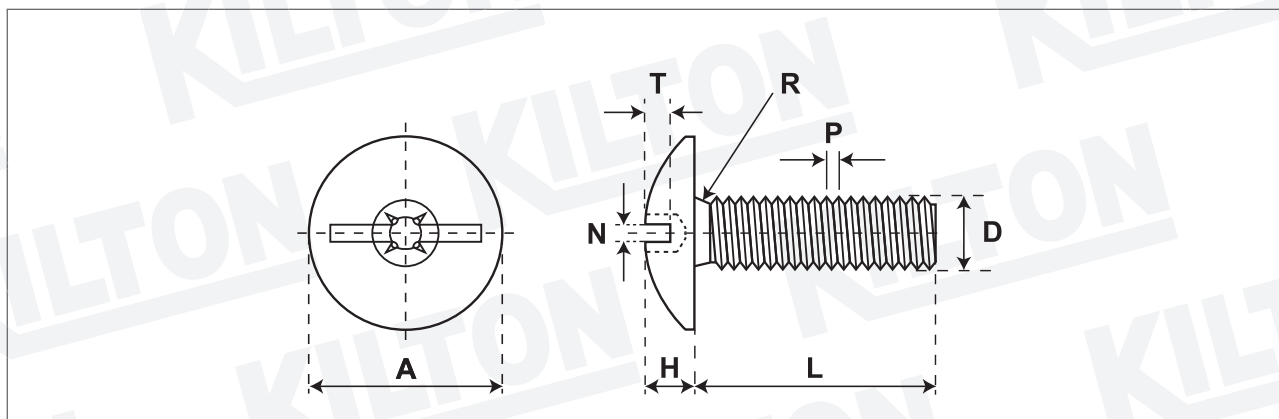

Quantità - Quantity

Materiale DIA 3,44 - Material DIA 3,44

1006 - 1008

Lunghezza Ribattino - Shank length

Lunghezza Vite - Screw length

Durezza superficiale - Surface hardness

Durezza Rockwell - Core Rockwell

Testa Rif. - Head according to Uni/Din

Filetto Rif. - Thread according to Uni/Din

Trattamento superficiale - Surface treatment

| SIZE | A | | H | | T | | N | | Drive n° | R | D | | P | | | | | Torsion min. Kg./cm. |
|------|-------|-------|------|------|------|------|------|------|----------|------|------|------|------|--|--|--|--|----------------------|
| | min | max | min | max | min | max | min | max | | | min | max | | | | | | |
| 5 | 11,00 | 11,50 | 3,00 | 3,20 | 1,14 | 1,47 | 1,14 | 1,37 | 2 | 1,00 | 4,83 | 4,98 | 0,80 | | | | | |
| 6 | 14,00 | 14,50 | 3,10 | 3,40 | 1,54 | 1,95 | 1,42 | 1,70 | 3 | 1,20 | 5,79 | 5,97 | 1,00 | | | | | |
| 8 | 14,50 | 15,00 | 3,50 | 4,00 | 1,54 | 1,95 | 1,42 | 1,70 | 3 | 1,40 | 7,76 | 7,97 | 1,25 | | | | | |

Lunghezza nominale/Nominal length: L: fino a/up to 25 mm incl. +/- 0,30 oltre/over 25 mm +/- 0,50

Disegno/Drawing: KLT-342 ART.322

Cod. cliente/Client code:

Confezione/Packing: Box

Note:

KILTON
PRODUZIONE VITERIE