

VITI METRICHE TESTA QUADRA

SQUARE HEAD METRIC SCREWS

ART. 319

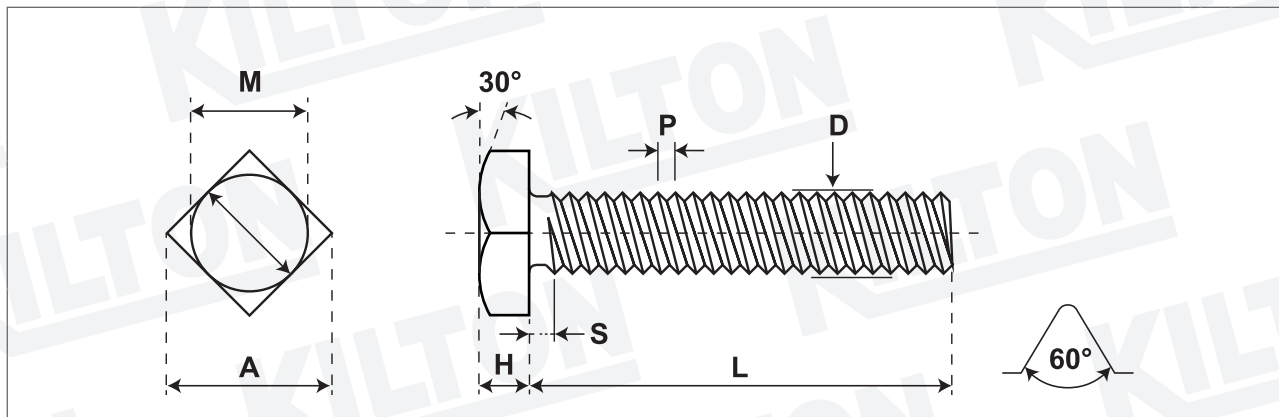

Quantità - Quantity

Materiale - Material

Lunghezza Ribattino - Shank length

Lunghezza Vite - Screw length

Durezza superficiale - Surface hardness

Durezza a cuore - Core hardness

Testa Rif. - Head according to Uni/Din

Filetto Rif. - Thread according to Uni/Din

Trattamento superficie - Surface treatment

1006 - 1008

Din 13 6g

SIZE	A	H	M	S max	min	D max	P										
M 5	10	3,5	8	1,60	4,83	4,98	0,80										
M 6	13	4	10	2,00	5,79	5,97	1,00										
M 8	17	4	13	2,50	7,76	7,97	1,25										

Lunghezza nominale/Nominal length: L: da/from 4 mm a/to 7 mm +/- 0,25, da/from 8 mm a/to 11 mm +/- 0,30 da/from 12 mm a/to 19 mm +/- 0,30 da/from 20 mm a/to 34 mm +/- 0,40 da/from 35 mm a/to 54 mm +/- 0,50 oltre/over 55 mm incl. +/- 1,00

Disegno/Drawing: KLT-A2-0078/1 ART.319

Cod. cliente/Client code:

Confezione/Packing: Box

Note:

KILTON
PRODUZIONE VITERIE