

# VITI METRICHE TESTA SVASATA CALOTTA CROCE PHILIPS

## PHILIPS OVAL HEAD MACHINE SCREWS

**ART. 313**

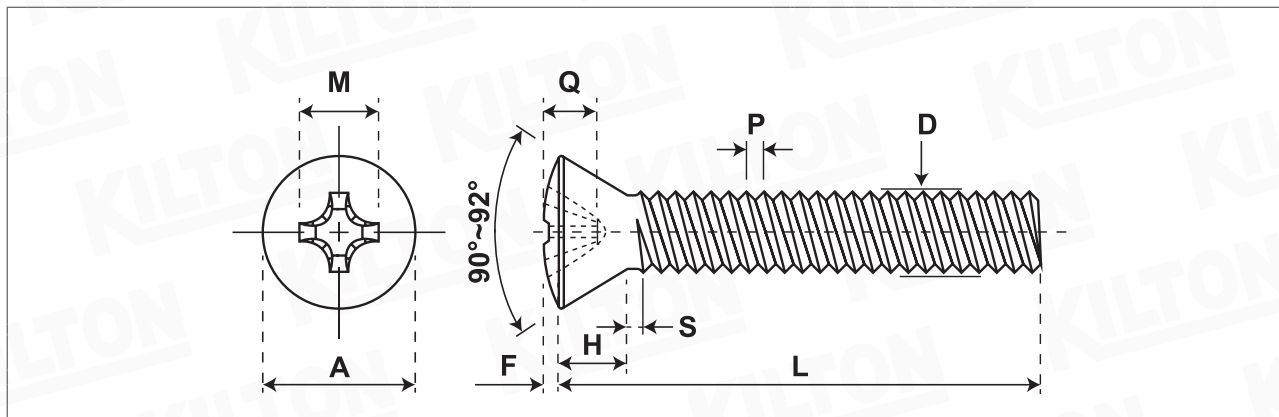

Quantità - Quantity

Materiale - Material

1006 - 1008

Lunghezza Ribattino - Shank length

Lunghezza Vite - Screw length

Durezza superficie - Surface hardness

Durezza a cuore - Core hardness

Testa Rif. - Head according to Uni/Din

Din 966

Filetto Rif. - Thread according to Uni/Din

Din 13 6g

Trattamento superficie - Surface treatment

Zincate Cr3

SIZE	A		H	Q		PH n°	M	F	S max	D		P						
	min	max	max	min	max					min	max							
M 2	3,50	3,80	1,20	1,10	1,40	1	2,35	0,50	0,80	1,89	1,98	0,40						
M 2,5	4,40	4,70	1,50	1,30	1,60	1	2,70	0,60	0,90	2,38	2,48	0,45						
M 3	5,30	5,60	1,65	1,70	2,00	1	3,10	0,75	1,00	2,87	2,98	0,50						
M 3,5	6,14	6,50	1,93	1,74	2,24	2	4,30	0,90	1,20	3,35	3,48	0,60						
M 4	7,14	7,50	2,20	2,04	2,54	2	4,60	1,00	1,40	3,84	3,98	0,70						
M 5	8,84	9,20	2,50	2,77	3,27	2	5,30	1,25	1,60	4,83	4,98	0,80						
M 6	10,57	11,00	3,00	3,03	3,53	3	6,80	1,50	2,00	5,79	5,97	1,00						
M 8	14,07	14,50	4,00	4,18	4,68	4	8,80	2,00	2,50	7,76	7,97	1,25						
M 10	17,57	18,00	5,00	5,38	5,88	4	9,90	2,50	3,00	9,73	9,97	1,50						

**Lunghezza nominale/Nominal length:** L: da/from 4 mm a/to 7 mm +/- 0,25, da/from 8mm a/to 11 mm +/- 0,30 da/from 12 mm a/to 19 mm +/- 0,35 da/from 20 mm a/to 34 mm +/- 0,40 da/from 35 mm a/to 54 mm +/- 0,50 oltre/over 55 mm incl. +/- 1,00

Disegno/Drawing: KLT-A1-016/1 ART.313

Cod. cliente/Client code:

Confezione/Packing: Box

Note:

**KILTON**  
PRODUZIONE VITERIE