

VITI METRICHE TESTA SVASATA CROCE PHILIPS

PHILIPS FLAT HEAD MACHINE SCREWS

ART. 312

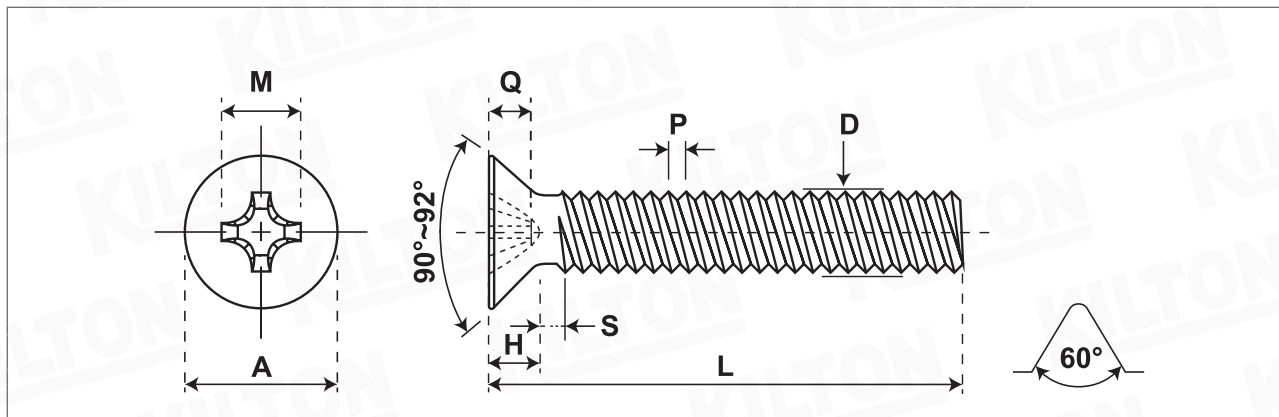

Quantità - Quantity

Materiale - Material

1006 - 1008

Lunghezza Ribattino - Shank length

Lunghezza Vite - Screw length

Durezza superficie - Surface hardness

Durezza a cuore - Core hardness

Testa Rif. - Head according to Uni/Din

Din 965

Filetto Rif. - Thread according to Uni/Din

Din 13 6g

Trattamento superficie - Surface treatment

Zincate Cr3

SIZE	A		H	Q		M	S	D		P								
	min	max	max	min	max		max	min	max									
M 2	3,50	3,80	1,20	0,95	1,25	2,35	0,80	1,89	1,98	0,40								
M 2,5	4,40	4,70	1,50	1,25	1,55	2,70	0,90	2,38	2,48	0,45								
M 3	5,30	5,60	1,65	1,50	1,80	2,90	1,00	2,87	2,98	0,50								
M 3,5	6,14	6,50	1,93	1,40	1,90	3,90	1,20	3,35	3,48	0,60								
M 4	7,14	7,50	2,20	1,90	2,40	4,40	1,40	3,84	3,98	0,70								
M 5	8,84	9,20	2,50	2,10	2,60	4,60	1,60	4,83	4,98	0,80								
M 6	10,57	11,00	3,00	2,80	3,30	6,60	2,00	5,79	5,97	1,00								
M 8	14,07	14,50	4,00	3,90	4,40	8,70	2,50	7,76	7,97	1,25								
M 10	17,57	18,00	5,00	4,80	5,30	9,60	3,00	9,73	9,97	1,50								

Lunghezza nominale/Nominal length: L: da/from 4 mm a/to 7 mm +/- 0,25, da/from 8 mm a/to 11 mm +/- 0,30 da/from 12 mm a/to 19 mm +/- 0,30 da/from 20 mm a/to 34 mm +/- 0,40 da/from 35 mm a/to 54 mm +/- 0,50 oltre/over 55 mm incl. +/- 1,00

Disegno/Drawing: KLT-A2-0052/1 ART.312

Cod. cliente/Client code:

Confezione/Packing: Box

Note:

KILTON
PRODUZIONE VITERIE