

# VITI METRICHE TESTA CILINDRICA CROCE PHILIPS DENT. SOTTOTESTA

# ART. 311D

## PHILIPS PAN HEAD MACHINE SCREWS WITH 18 SERRATION

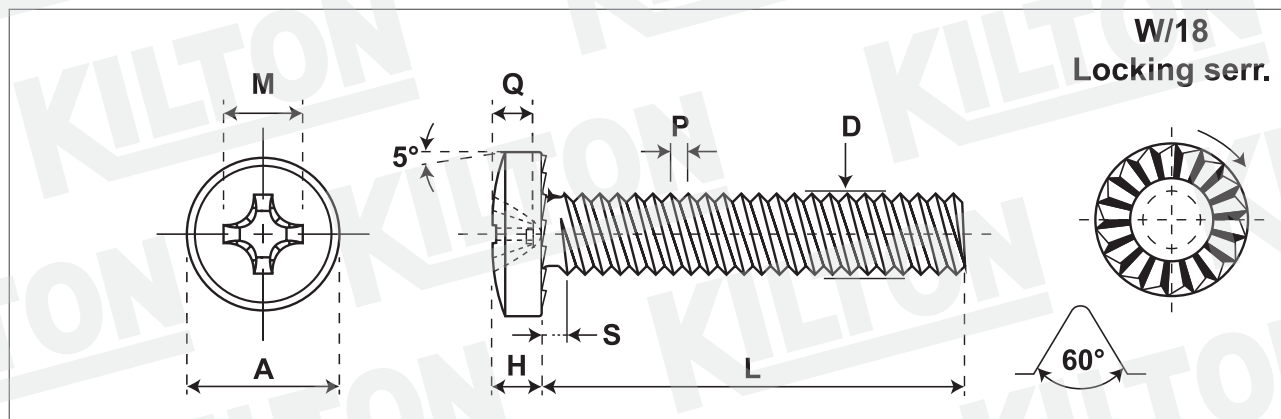

Quantità - Quantity

Materiale - Material

Lunghezza Ribattino - Shank length

Lunghezza Vite - Screw length

Durezza superficie - Surface hardness

Durezza a cuore - Core hardness

Testa Rif. - Head according to Uni/Din

Filetto Rif. - Thread according to Uni/Din

Trattamento superficie - Surface treatment

1006 - 1008

Din 7985

Din 13 6g

| SIZE  | A     |       | H    |      | Q    |      | M     | S<br>max | D    |      | P    |  |  |  |  |  |  |  |
|-------|-------|-------|------|------|------|------|-------|----------|------|------|------|--|--|--|--|--|--|--|
|       | min   | max   | min  | max  | min  | max  |       |          | min  | max  |      |  |  |  |  |  |  |  |
| M 2   | 3,70  | 4,00  | 1,48 | 1,72 | 1,10 | 1,40 | 2,50  | 0,80     | 1,89 | 1,98 | 0,40 |  |  |  |  |  |  |  |
| M 2,5 | 4,70  | 5,00  | 1,88 | 2,12 | 1,30 | 1,60 | 2,70  | 0,90     | 2,38 | 2,48 | 0,45 |  |  |  |  |  |  |  |
| M 3   | 5,70  | 6,00  | 2,28 | 2,52 | 1,70 | 2,00 | 3,10  | 1,00     | 2,87 | 2,98 | 0,50 |  |  |  |  |  |  |  |
| M 3,5 | 6,64  | 7,00  | 2,58 | 2,82 | 1,74 | 2,24 | 4,20  | 1,20     | 3,35 | 3,48 | 0,60 |  |  |  |  |  |  |  |
| M 4   | 7,64  | 8,00  | 2,95 | 3,25 | 2,04 | 2,54 | 4,60  | 1,40     | 3,84 | 3,98 | 0,70 |  |  |  |  |  |  |  |
| M 5   | 9,64  | 10,00 | 3,65 | 3,95 | 2,77 | 3,27 | 5,30  | 1,60     | 4,83 | 4,98 | 0,80 |  |  |  |  |  |  |  |
| M 6   | 11,57 | 12,00 | 4,45 | 4,75 | 3,03 | 3,53 | 6,80  | 2,00     | 5,79 | 5,97 | 1,00 |  |  |  |  |  |  |  |
| M 8   | 15,57 | 16,00 | 5,85 | 6,15 | 4,18 | 4,68 | 9,00  | 2,50     | 7,76 | 7,97 | 1,25 |  |  |  |  |  |  |  |
| M 10  | 19,48 | 20,00 | 7,32 | 7,68 | 5,38 | 5,88 | 10,20 | 3,00     | 9,73 | 9,97 | 1,50 |  |  |  |  |  |  |  |

**Lunghezza nominale/Nominal length:** L: da/from 4 mm a/to 7 mm +/- 0,25, da/from 8 mm a/to 11 mm +/- 0,30 da/from 12 mm a/to 19 mm +/- 0,30 da/from 20 mm a/to 34 mm +/- 0,40 da/from 35 mm a/to 54 mm +/- 0,50 oltre/over 55 mm incl. +/- 1,00

Disegno/Drawing:

KLT-A2-0078/1 ART.311D

Cod. cliente/Client code:

Confezione/Packing:

Box

Note:

**KILTON**  
PRODUZIONE VITERIE