

VITI METRICHE TESTA CILINDRICA CROCE PHILIPS

PHILIPS PAN HEAD MACHINE SCREWS

ART. 311

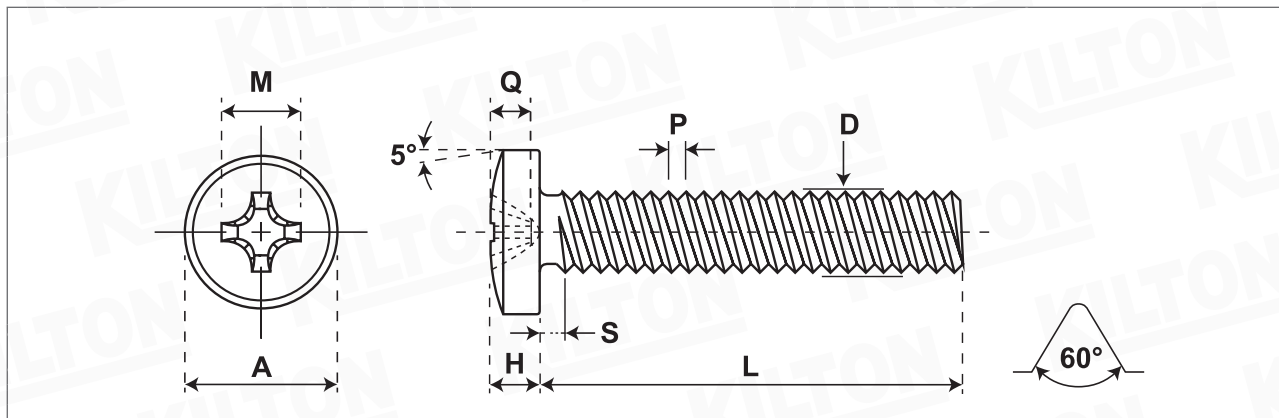

Quantità - Quantity

Materiale - Material

1006 - 1008

Lunghezza Ribattino - Shank length

Lunghezza Vite - Screw length

Durezza superficiale - Surface hardness

Durezza a cuore - Core hardness

Testa Rif. - Head according to Uni/Din

Din 7985

Filetto Rif. - Thread according to Uni/Din

Din 13 6g

Trattamento superficiale - Surface treatment

SIZE	A		H		Q		M	S max	D		P							
	min	max	min	max	min	max			min	max								
M 2	3,70	4,00	1,48	1,72	1,10	1,40	2,50	0,80	1,89	1,98	0,40							
M 2,5	4,70	5,00	1,88	2,12	1,30	1,60	2,70	0,90	2,38	2,48	0,45							
M 3	5,70	6,00	2,28	2,52	1,70	2,00	3,10	1,00	2,87	2,98	0,50							
M 3,5	6,64	7,00	2,58	2,82	1,74	2,24	4,20	1,20	3,35	3,48	0,60							
M 4	7,64	8,00	2,95	3,25	2,04	2,54	4,60	1,40	3,84	3,98	0,70							
M 5	9,64	10,00	3,65	3,95	2,77	3,27	5,30	1,60	4,83	4,98	0,80							
M 6	11,57	12,00	4,45	4,75	3,03	3,53	6,80	2,00	5,79	5,97	1,00							
M 8	15,57	16,00	5,85	6,15	4,18	4,68	9,00	2,50	7,76	7,97	1,25							
M 10	19,48	20,00	7,32	7,68	5,38	5,88	10,20	3,00	9,73	9,97	1,50							

Lunghezza nominale/Nominal length: L: da/from 4 mm a/to 7 mm +/- 0,25, da/from 8 mm a/to 11 mm +/- 0,30 da/from 12 mm a/to 19 mm +/- 0,30 da/from 20 mm a/to 34 mm +/- 0,40 da/from 35 mm a/to 54 mm +/- 0,50 oltre/over 55 mm incl. +/- 1,00

Disegno/Drawing: KLT-A2-0078/1 ART.311

Cod. cliente/Client code:

Confezione/Packing: Box

Note:

KILTON
PRODUZIONE VITERIE