

VITI PER PLASTICA HI-LO TESTA MEZZA TONDA CROCE

PHILIPS TRUSS WASHER HEAD PLASTIC SCREWS HI-LO THREAD

ART. 164

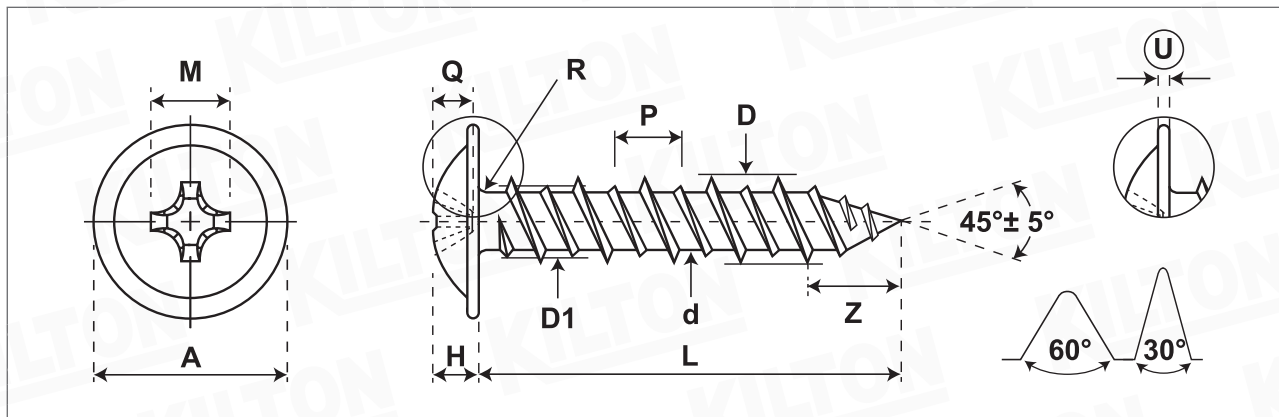

Quantità - Quantity

Materiale - Material

Lunghezza Ribattino - Shank length

Lunghezza Vite - Screw length

Durezza superficiale - Surface hardness

Durezza Rockwell - Core Rockwell

Testa Rif. - Head according to Uni/Din

Filetto Rif. - Thread according to Uni/Din

Trattamento superficiale - Surface treatment

C1018 - C1022

Classe 10.9

Hr 32 - 39

Uni 9708

Uni 9702

Zincate Cr3

SIZE	A		H		Q		Drive n°	M	R	U		D1	D		d	P	Z max	Torsion min. Kg./cm.
	min	max	min	max	min	max				min	max		min	max				
3	5,79	6,15	1,62	1,86	1,09	1,55	1	2,70	0,35	0,48	0,72	2,49	2,95	3,15	1,95	2,10	2,30	16
3,5	6,54	6,90	1,82	2,06	1,35	1,80	1	3,00	0,40	0,58	0,82	2,74	3,35	3,65	2,15	2,50	2,60	22
4	7,79	8,15	2,08	2,32	1,40	2,03	2	4,20	0,50	0,68	0,92	3,14	3,80	4,10	2,45	2,70	3,00	33
4,5	8,58	8,94	2,40	2,64	1,63	2,26	2	4,40	0,50	0,78	1,02	3,44	4,35	4,65	2,65	2,80	3,20	45
5	9,39	9,75	2,71	2,95	1,80	2,46	2	4,60	0,60	0,88	1,12	3,79	4,80	5,10	3,00	3,00	3,70	64
5,5	10,95	11,38	3,15	3,45	2,26	2,87	2	5,00	0,70	0,98	1,22	4,29	5,30	5,60	3,50	3,00	4,30	90
6	12,55	12,98	3,49	3,79	2,49	3,15	3	6,50	0,80	1,08	1,32	4,79	5,80	6,10	3,90	3,10	4,80	100

Lunghezza nominale/Nominal length: L: da/from 3,5 mm a/to 6 mm +/-0,60 da/from 7 mm a/to 10 mm +/- 0,75 da/from 10 mm a/to 18 mm +/-0,90 da/from 18 mm a/to 30 mm +/- 1,05 da/from 30 mm a/to 50 mm +/- 1,25 da/from 50 mm a/to 80 mm +/- 1,50 da/from 90 mm a/to 100 mm +/- 1,75

Disegno/Drawing: KLT-B1-1155/2 ART.164

Cod. cliente/Client code:

Confezione/Packing:

Note:

KILTON
PRODUZIONE VITERIE