

VITI PER PLASTICA HI-LO TESTA CILINDRICA CROCE

PHILIPS PAN HEAD PLASTIC SCREWS HI-LO THREAD

ART. 161SP

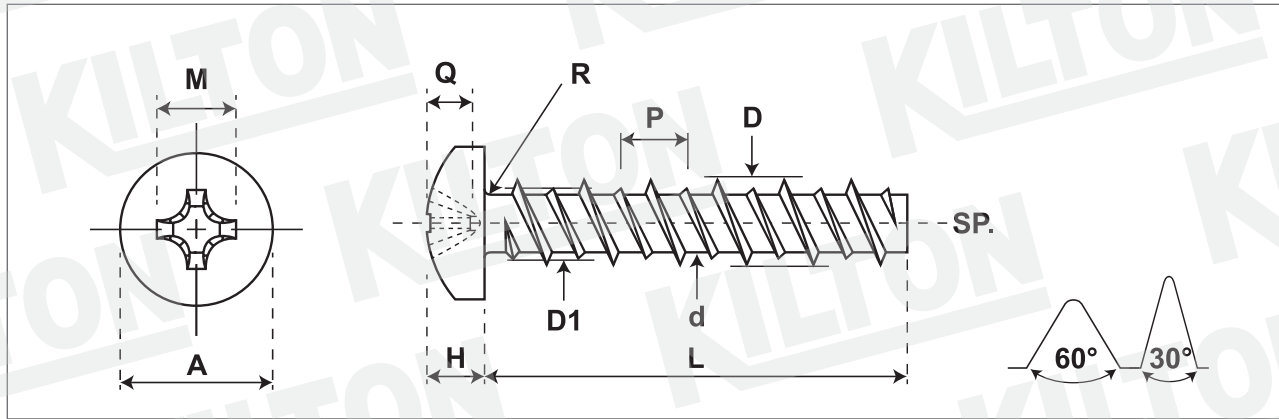

Quantità - Quantity

Materiale - Material

Lunghezza Ribattino - Shank length

Lunghezza Vite - Screw length

Durezza superficiale - Surface hardness

Durezza Rockwell - Core Rockwell

Testa Rif. - Head according to Uni/Din

Filetto Rif. - Thread according to Uni/Din

Trattamento superficiale - Surface treatment

C1018 - C1022

Classe 10.9

Hr 32 - 39

Uni 9707

Uni 9702

Zincate Cr3

SIZE	A		H		Q		Drive n°	M	R	D1	D		d max	P	Z max	Case Depth mm.	Torsion min. Kg./cm.
	min	max	min	max	min	max					min	max					
2,5	3,90	4,20	1,55	1,80	0,86	1,32	1	2,60	0,30	-	2,45	2,65	-	-	-	0,05-0,18	-
3	4,60	4,90	1,75	2,00	1,30	1,60	1	2,70	0,35	2,49	2,95	3,15	1,95	2,10	2,30	0,05-0,18	16
3,5	5,30	5,60	1,95	2,20	1,35	1,80	1	3,00	0,40	2,74	3,35	3,65	2,15	2,50	2,60	0,05-0,18	22
4	6,54	6,90	2,35	2,60	1,40	2,03	2	4,20	0,50	3,14	3,80	4,10	2,45	2,70	3,00	0,10-0,23	33
4,5	7,14	7,50	2,55	2,80	1,63	2,26	2	4,40	0,50	3,44	4,35	4,65	2,65	2,80	3,20	0,10-0,23	45
5	7,84	8,20	2,75	3,05	1,80	2,46	2	4,60	0,60	3,79	4,80	5,10	3,00	3,00	3,70	0,10-0,23	64
5,5	9,14	9,50	3,25	3,55	2,26	2,87	2	5,00	0,70	4,29	5,30	5,60	3,50	3,00	4,30	0,10-0,23	90
6	10,37	10,80	3,65	3,95	2,49	3,15	3	6,50	0,80	4,79	5,80	6,10	3,90	3,10	4,80	0,15-0,28	100

Lunghezza nominale/Nominal length: L: da/from 3,5 mm a/to 6 mm +/- 0,60 da/from 7 mm a/to 10 mm +/- 0,75 da/from 10 mm a/to 18 mm +/- 0,90 da/from 18 mm a/to 30 mm +/- 1,05 da/from 30 mm a/to 50 mm +/- 1,25 da/from 50 mm a/to 80 mm +/- 1,50 da/from 90 mm a/to 100 mm +/- 1,75

Disegno/Drawing:

KLT-B1-1140/1 ART.161SP

Cod. cliente/Client code:

Confezione/Packing:

Box

Note:

KILTON
PRODUZIONE VITERIE