

# VITE AUTOFORANTE TESTA SVASATA TORX CON ALETTE E TESTA AUTOSVASANTE TORX FLAT HEAD WITH 6 NIBS DRILLING SCREWS WITH WINGS CUTTING THREAD

## ART. 043TX

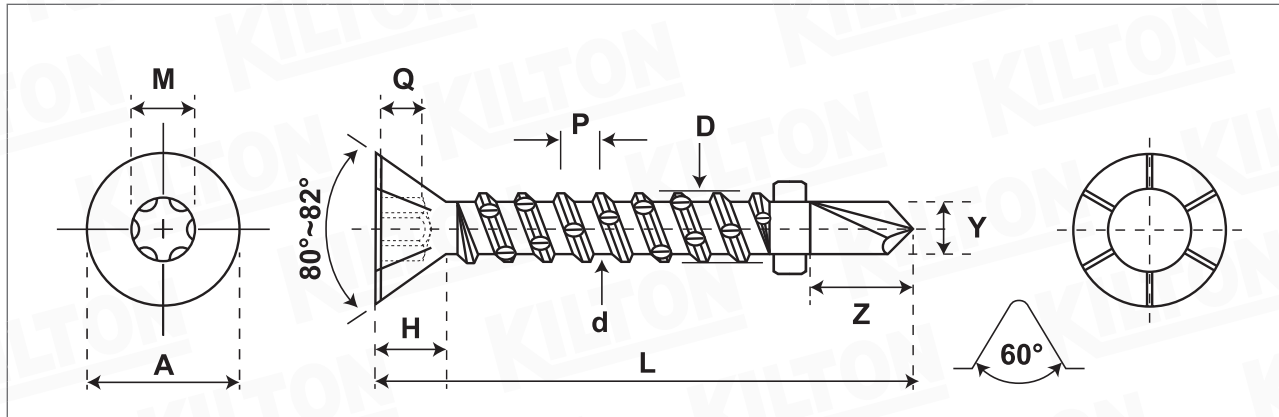

Quantità - Quantity

Materiale - Material

Lunghezza Ribattino - Shank length

Lunghezza Vite - Screw length

Durezza superficiale - Surface hardness

Durezza a cuore - Core hardness

Testa Rif. - Head according to Uni/Din

Filetto Rif. - Thread according to Uni/Din

Trattamento superficiale - Surface treatment

1018 - 1022

Hv.03 Min. 560

Hv.03 270 - 425

Din 7504

Din 7504

Zincate Cr3

SIZE	A		H	Q		Drive n°	M	D		d	P	Z ref.		Y max	Case Depht mm.	Torsion min. Kg./cm.
	min	max		min	max			min	max			n° 2	n° 3			
3,9	7,14	7,50	2,30	1,30	1,70	T-20	3,94	3,73	3,91	2,84	1,40	4,25	4,75	3,10	0,10-0,23	35
4,2	7,74	8,10	2,50	1,40	1,80	T-20	3,94	4,04	4,22	3,02	1,40	5,05	5,75	3,60	0,10-0,23	46
4,8	9,14	9,50	3,00	1,80	2,20	T-25	4,53	4,62	4,80	3,50	1,60	5,75	6,75	4,10	0,10-0,23	66
5,5	10,37	10,80	3,40	2,00	2,40	T-30	5,63	5,26	5,46	4,08	1,80	6,75	7,75	4,80	0,10-0,23	102
6,3	11,97	12,40	3,80	2,16	2,55	T-30	5,63	6,03	6,25	4,79	1,80	7,75	8,75	5,80	0,15-0,28	143

**Lunghezza nominale/Nominal length:** L: fino a/up to 15 mm incl. +/- 0,75 da/from 16 mm a/to 18 mm +/- 0,90 da/from 19 mm a/to 25 mm +/- 1,00 da/from 26 mm a/to 50 mm +/- 1,25 oltre/over 50 mm +/- 1,50

Disegno/Drawing: KLT-B1-1762/1 ART.043TX

Cod. cliente/Client code:

Confezione/Packing: Box

Note:

**KILTON**  
PRODUZIONE VITERIE