

VITE AUTOFILETTANTE TESTA SVASATA CALOTTA CROCE PHILIPS SENZA PUNTA C.I. ART. 022

PHILIPS OVAL HEAD SELF TAPPING SCREWS TYPE F

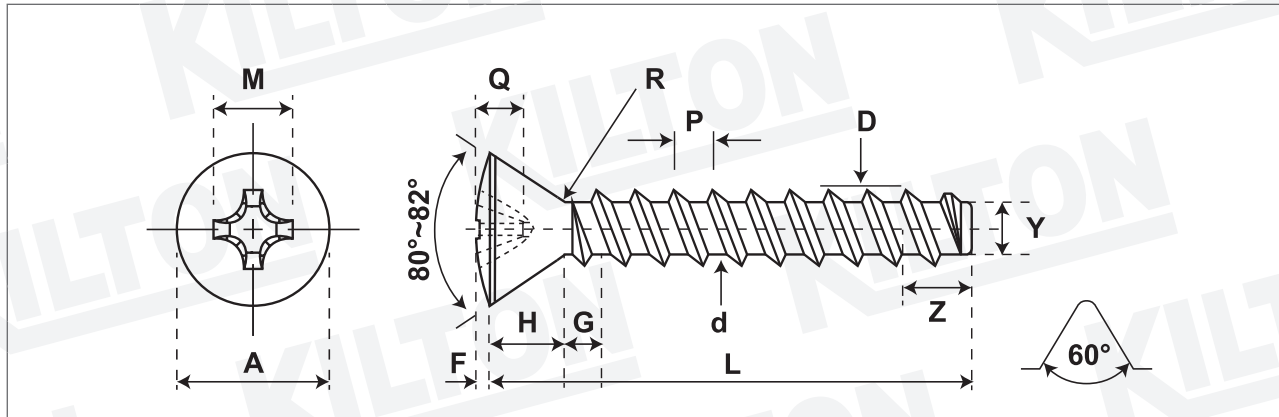

Quantità - Quantity

Materiale - Material

Lunghezza Ribattino - Shank length

Lunghezza Vite - Screw length

Durezza superficie - Surface hardness

Durezza a cuore - Core hardness

Testa Rif. - Head according to Uni/Din

Filetto Rif. - Thread according to Uni/Din

Trattamento superficie - Surface treatment

1018 - 1022

Hv.03 Min. 450

Hv.03 270 - 390

Uni 6956 B - Din 7983 F

Din 7970 B

SIZE	A		H	F	Q		Drive n°	M	R	G max	D		d	P	Z max	Y min	Case Depht mm.	Torsion min. Kg./cm.
	min	max			min	max					min	max						
2,2	4,00	4,30	1,30	0,70	1,17	1,57	1	2,80	0,80	0,80	2,10	2,24	1,57	0,80	1,60	1,37	0,04-0,10	5
2,9	5,20	5,50	1,70	0,90	1,81	2,21	1	3,40	1,10	1,10	2,76	2,90	2,13	1,06	2,10	1,88	0,05-0,18	15
3,5	6,44	6,80	2,10	1,20	1,89	2,39	2	4,60	1,40	1,30	3,35	3,53	2,57	1,27	2,50	2,26	0,05-0,18	29
3,9	7,14	7,50	2,30	1,30	2,04	2,54	2	4,70	1,50	1,40	3,73	3,91	2,84	1,34	2,70	2,51	0,10-0,23	35
4,2	7,74	8,10	2,50	1,40	2,24	2,74	2	4,90	1,60	1,40	4,04	4,22	3,02	1,41	2,80	2,69	0,10-0,23	46
4,8	9,14	9,50	3,00	1,50	2,70	3,20	2	5,40	1,90	1,60	4,62	4,80	3,50	1,59	3,20	3,12	0,10-0,23	66
5,5	10,37	10,80	3,40	1,70	3,02	3,53	3	7,00	2,10	1,80	5,28	5,46	4,08	1,81	3,60	3,68	0,10-0,23	102
6,3	11,97	12,40	3,80	2,00	3,46	3,96	3	7,40	2,40	1,80	6,03	6,25	4,79	1,81	3,60	4,34	0,15-0,28	143

Lunghezza nominale/Nominal length: L: fino a/up to 20 mm incl. +/- 0,80 oltre/over 20 mm fino/to 38 mm +/-1,30 oltre/over 38 mm +/- 1,50

Disegno/Drawing: KLT-A1-080/1 ART.022

Cod. cliente/Client code:

Confezione/Packing: Box

Note:

KILTON
PRODUZIONE VITERIE