

VITI AUTOFILETTANTI TESTA SVASATA CALOTTA CROCE PHILIPS

PHILIP OVAL HEAD SELF TAPPING SCREWS TYPE AB

ART. 013

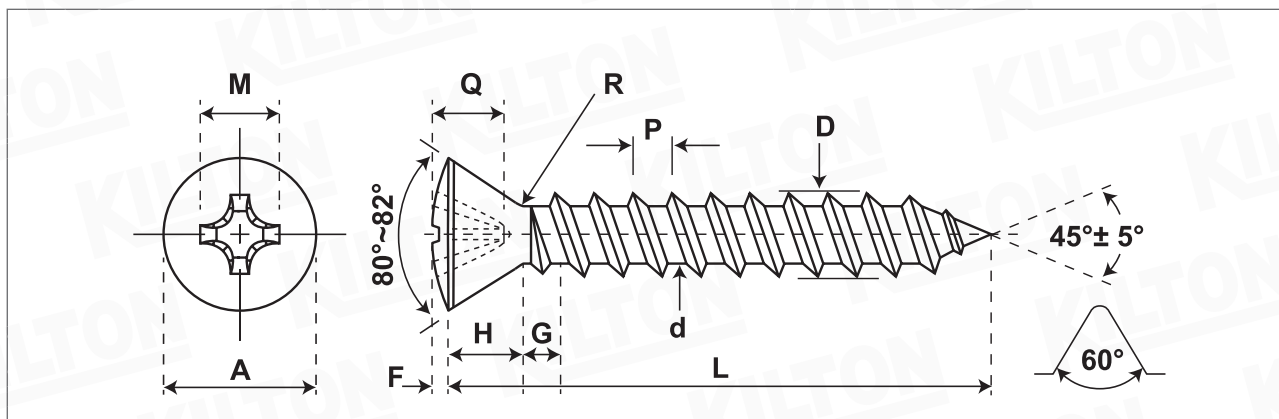

Quantità - Quantity

Materiale - Material

Lunghezza Ribattino - Shank length

Lunghezza Vite - Screw length

Durezza superficiele - Surface hardness

Durezza a cuore - Core hardness

Testa Rif. - Head according to Uni/Din

Filetto Rif. - Thread according to Uni/Din

Trattamento superficiele - Surface treatment

C1018 - C1022

Hv 450 - 700

Hv 270 - 390

Uni 7983 - Din 6956 AB

Din 7970

| SIZE | A | | H | F | Q | | Drive n° | M | R | G max | D | | d | P | | | Case Depht mm. | Torsion min. Kg./cm. |
|------|-------|-------|------|------|------|------|----------|------|------|-------|------|------|------|------|--|--|----------------|----------------------|
| | min | max | | | min | max | | | | | min | max | | | | | | |
| 2,2 | 4,00 | 4,30 | 1,30 | 0,70 | 1,17 | 1,57 | 1 | 2,80 | 0,80 | 0,80 | 2,10 | 2,24 | 1,57 | 0,80 | | | 0,04-0,10 | 5 |
| 2,9 | 5,20 | 5,50 | 1,70 | 0,90 | 1,81 | 2,21 | 1 | 3,40 | 1,10 | 1,10 | 2,76 | 2,90 | 2,13 | 1,10 | | | 0,05-0,18 | 15 |
| 3,5 | 6,44 | 6,80 | 2,10 | 1,20 | 1,89 | 2,39 | 2 | 4,60 | 1,40 | 1,30 | 3,35 | 3,53 | 2,57 | 1,30 | | | 0,05-0,18 | 29 |
| 3,9 | 7,14 | 7,50 | 2,30 | 1,30 | 2,04 | 2,54 | 2 | 4,70 | 1,50 | 1,40 | 3,73 | 3,91 | 2,84 | 1,40 | | | 0,10-0,23 | 35 |
| 4,2 | 7,74 | 8,10 | 2,50 | 1,40 | 2,24 | 2,74 | 2 | 4,90 | 1,60 | 1,40 | 4,04 | 4,22 | 3,02 | 1,40 | | | 0,10-0,23 | 46 |
| 4,8 | 9,14 | 9,50 | 3,00 | 1,50 | 2,70 | 3,20 | 2 | 5,40 | 1,90 | 1,60 | 4,62 | 4,80 | 3,50 | 1,60 | | | 0,10-0,23 | 66 |
| 5,5 | 10,37 | 10,80 | 3,40 | 1,70 | 3,02 | 3,53 | 3 | 7,00 | 2,10 | 1,80 | 5,28 | 5,46 | 4,08 | 1,80 | | | 0,10-0,23 | 102 |
| 6,3 | 11,97 | 12,40 | 3,80 | 2,00 | 3,46 | 3,96 | 3 | 7,40 | 2,40 | 1,80 | 6,03 | 6,25 | 4,79 | 1,80 | | | 0,10-0,28 | 143 |

Lunghezza nominale/Nominal length: L: fino a/up to 20 mm incl. +/- 0,80 **oltre/over** 20 mm fino/to 38 mm +/-1,30 **oltre/over** 38 mm +/- 1,50

Disegno/Drawing: KLT-A2-0007/4 ART.013

Cod. cliente/Client code:

Confezione/Packing:

Note:

KILTON
PRODUZIONE VITERIE